

2020年度

慶應義塾大学入学試験問題

環境情報学部

数学または情報

注意事項1

1. 試験開始の合図があるまで、この問題冊子を開かないでください。
2. この冊子は全部で28ページです。
 - ・数学の問題Ⅰ～Ⅵは3ページから13ページです。
 - ・情報の問題Ⅰ～Ⅴは14ページから28ページです。試験開始の合図とともにすべてのページが揃っているか確認してください。
ページの欠落・重複があった場合には、直ちに監督者に申し出てください。
3. 問題冊子の2ページに「注意事項2」があります。試験開始後必ず読んでください。
4. 数学・情報のいずれか1つを選択し、解答用紙の選択科目名の欄に科目名を記入し、選択科目マーク欄にマークしてください。
5. 問題冊子は、試験終了後必ず持ち帰ってください。
6. 受験番号と氏名は、解答用紙の所定の欄に必ず記入してください。
7. 解答用紙の「注意事項」を必ず読んでください。

注意事項 2

問題冊子に数字の入った \square があります。それらの数字は解答用紙の解答欄の番号を表しています。対応する番号の解答欄の 0 から 9 までの数字または - (マイナスの符号) をマークしてください。

\square が 2 個以上つながったとき、数は右詰めで入れ、左の余った空欄には 0 を入れてください。負の数の場合には、マイナスの符号を先頭の \square に入れてください。

$$(例) \quad 12 \quad \rightarrow \quad \begin{array}{|c|c|c|} \hline 0 & 1 & 2 \\ \hline \end{array}$$

$$-3 \quad \rightarrow \quad \begin{array}{|c|c|c|} \hline - & 0 & 3 \\ \hline \end{array}$$

分数は約分した形で解答してください。マイナスの符号は分母には使えません。

$$(例) \quad \frac{4}{8} \quad \rightarrow \quad \frac{1}{2} \quad \rightarrow \quad \begin{array}{|c|c|} \hline 0 & 1 \\ \hline 0 & 2 \\ \hline \end{array}$$

$$-\frac{6}{9} \quad \rightarrow \quad -\frac{2}{3} \quad \rightarrow \quad \begin{array}{|c|c|} \hline - & 2 \\ \hline 0 & 3 \\ \hline \end{array}$$

ルート記号の中は平方因子を含まない形で解答してください。

$$(例) \quad \sqrt{50} \quad \rightarrow \quad \begin{array}{|c|c|} \hline 0 & 5 \\ \hline \end{array} \sqrt{\begin{array}{|c|c|} \hline 0 & 2 \\ \hline \end{array}}$$

$$-\sqrt{24} \quad \rightarrow \quad \begin{array}{|c|c|} \hline - & 2 \\ \hline \end{array} \sqrt{\begin{array}{|c|c|} \hline 0 & 6 \\ \hline \end{array}}$$

$$\sqrt{13} \quad \rightarrow \quad \begin{array}{|c|c|} \hline 0 & 1 \\ \hline \end{array} \sqrt{\begin{array}{|c|c|} \hline 1 & 3 \\ \hline \end{array}}$$

数式については、つぎの例のようにしてください。分数式は約分した形で解答してください。

$$(例) \quad -a^2 - 5 \quad \rightarrow \quad \begin{array}{|c|c|} \hline - & 1 \\ \hline \end{array} a^2 + \begin{array}{|c|c|} \hline 0 & 0 \\ \hline \end{array} a + \begin{array}{|c|c|} \hline - & 5 \\ \hline \end{array}$$

$$\frac{4a}{2a-2} \quad \rightarrow \quad \frac{-2a}{1-a} \quad \rightarrow \quad \frac{\begin{array}{|c|c|} \hline 0 & 0 \\ \hline \end{array} + \begin{array}{|c|c|} \hline - & 2 \\ \hline \end{array} a}{1 - \begin{array}{|c|c|} \hline 0 & 1 \\ \hline \end{array} a}$$

選択肢の番号を選ぶ問題では、最も適切な選択肢を 1 つだけ選びなさい。また、同じ選択肢を何回選んでもかまいません。

数学 I

(1) 正の実数 x と y が $9x^2 + 16y^2 = 144$ を満たしているとき、 xy の最大値は

(1)	(2)
-----	-----

 である。

(2) 集合 $\{1, 2, 3, 4\}$ の部分集合は

(3)	(4)
-----	-----

 個ある。ただし、全体集合および空集合も部分集合と数えるものとする。

(3) 集合 S の要素が 33 個のとき、 S の部分集合の個数を 10 進数であらわすと

(5)	(6)
-----	-----

 桁の数であり、その最上位桁にあらわれる数は

(7)

、最下位桁にあらわれる数は

(8)

 である。ただし、全体集合および空集合も部分集合と数えるものとする。

数学Ⅱ

放物線 $y = x^2$ とそれに 2 点で交わる直線で囲まれた右図の濃い色の部分の面積 S は、放物線と直線の交点を $A(\alpha, \alpha^2)$, $B(\beta, \beta^2)$ ($\alpha < \beta$) としたとき

$$S = \frac{\begin{array}{|c|c|} \hline (9) & (10) \\ \hline \end{array}}{\begin{array}{|c|c|} \hline (11) & (12) \\ \hline \end{array}} (\beta - \alpha) \begin{array}{|c|} \hline (13) \\ \hline \end{array}$$

である。以下では、同じ面積を、アルキメデスが使った取り尽くし法で求める。

点 A と点 B の間の放物線上に点 C をとり、三角形 ABC を考えたとき、 AB を底辺とし高さが最大となるのは、点 C の x 座標が $\frac{\alpha + \beta}{2}$ のときであり、そのとき、三角形 ABC の面積 S_1 は

$$S_1 = \frac{\begin{array}{|c|c|} \hline (14) & (15) \\ \hline \end{array}}{\begin{array}{|c|c|} \hline (16) & (17) \\ \hline \end{array}} (\beta - \alpha) \begin{array}{|c|} \hline (18) \\ \hline \end{array}$$

である。

S から S_1 を取り除くと、線分 AC と放物線で囲まれた領域と線分 CB と放物線で囲まれた領域の 2 つができるが、同じように、それぞれに含まれる高さが最大の三角形を考えたとき、その 2 つの三角形を合わせた面積 S_2 は

$$S_2 = \frac{\begin{array}{|c|c|} \hline (19) & (20) \\ \hline \end{array}}{\begin{array}{|c|c|} \hline (21) & (22) \\ \hline \end{array}} S_1$$

である。

さらに、 S から S_1, S_2 を取り除いた部分に、同じように、それぞれに含まれる高さが最大の三角形を考えたとき、その 4 つの三角形を合わせた面積 S_3 は

$$S_3 = \frac{\begin{array}{|c|c|} \hline (23) & (24) \\ \hline \end{array}}{\begin{array}{|c|c|} \hline (25) & (26) \\ \hline \end{array}} S_2$$

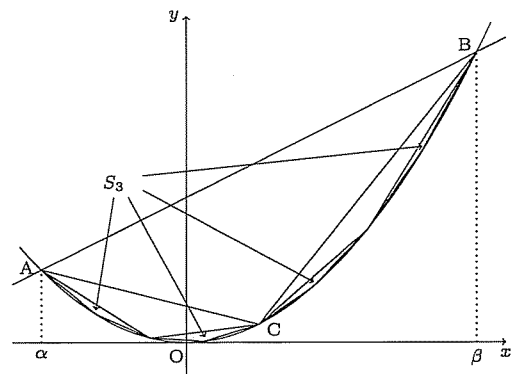
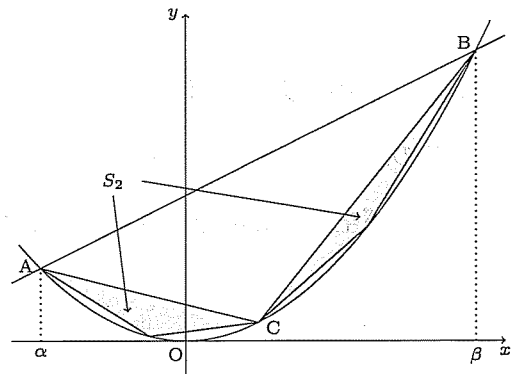
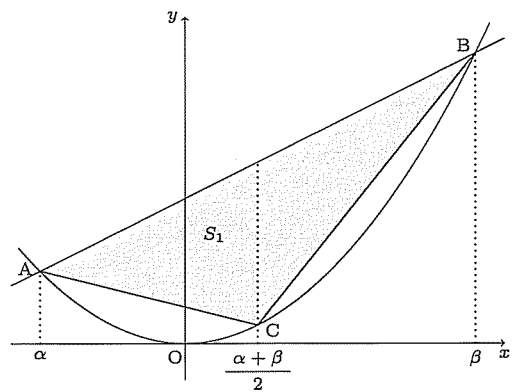
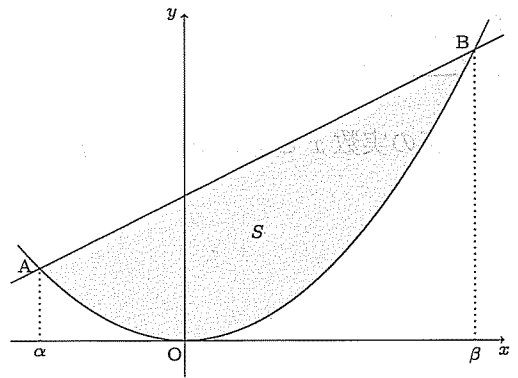

である。

このように、順次、高さが最大の三角形を考え、その三角形を合わせた面積を計算していくことで

$$S = S_1 + S_2 + S_3 + \dots = S_1 \times \left\{ 1 + \frac{\begin{array}{|c|c|} \hline (27) & (28) \\ \hline \end{array}}{\begin{array}{|c|c|} \hline (29) & (30) \\ \hline \end{array}} + \left(\frac{\begin{array}{|c|c|} \hline (27) & (28) \\ \hline \end{array}}{\begin{array}{|c|c|} \hline (29) & (30) \\ \hline \end{array}} \right)^2 + \left(\frac{\begin{array}{|c|c|} \hline (27) & (28) \\ \hline \end{array}}{\begin{array}{|c|c|} \hline (29) & (30) \\ \hline \end{array}} \right)^3 + \dots \right\}$$

となることがわかる。

このように、図形に内接する一連の多角形を描き、それらの面積を合計することで元の図形の面積を求める方法を取り尽くし法という。アルキメデスは取り尽くし法を使い、直線と放物線に囲まれた部分の面積は、その直線の線分を底辺とし放物線に内接する高さが最大の三角形の面積の $\frac{\begin{array}{|c|c|} \hline (31) & (32) \\ \hline \end{array}}{\begin{array}{|c|c|} \hline (33) & (34) \\ \hline \end{array}}$ 倍であることを発見した。

数学Ⅲ

数列 $\{a_n\}$ ($n = 1, 2, 3, \dots$) は, $a_1 = 1, a_2 = 2$ であり, n が 3 以上の奇数のとき a_{n-2}, a_{n-1}, a_n が等差数列となり, n が 4 以上の偶数のとき a_{n-2}, a_{n-1}, a_n が等比数列となっている.

(1) このとき, a_3, a_4, \dots, a_8 は

$$a_3 = \frac{\boxed{35} \boxed{36}}{\boxed{39} \boxed{40}}, a_4 = \frac{\boxed{37} \boxed{38}}{\boxed{39} \boxed{40}}, a_5 = \frac{\boxed{41} \boxed{42}}{\boxed{43} \boxed{44}}, a_6 = \frac{\boxed{43} \boxed{44}}{\boxed{45} \boxed{46}}, a_7 = \frac{\boxed{45} \boxed{46}}{\boxed{49} \boxed{50}}, a_8 = \frac{\boxed{47} \boxed{48}}{\boxed{49} \boxed{50}}$$

である.

(2) $a_n \geq 100$ となるのは, $n \geq \boxed{51} \boxed{52}$ のときである.

(3) 一般に

$$a_n = \begin{cases} \frac{1}{\boxed{53} \boxed{54}} \left(n + \boxed{55} \boxed{56} \right) \left(n + \boxed{57} \boxed{58} \right) & (n \text{ は奇数, ただし } \boxed{55} \boxed{56} \leq \boxed{57} \boxed{58}) \\ \frac{1}{\boxed{59} \boxed{60}} \left(n + \boxed{61} \boxed{62} \right)^2 & (n \text{ は偶数}) \end{cases}$$

であり, 奇数と偶数の場合を合わせると

$$a_n = \frac{1}{\boxed{63} \boxed{64}} \left\{ \boxed{65} \boxed{66} n^2 + \boxed{67} \boxed{68} n + \boxed{69} \boxed{70} + \left(\boxed{71} \boxed{72} \right)^n \right\}$$

となる.

数学IV

(1) ある正の整数 m に対して、 x に関する方程式

$$x^3 - mx^2 + 2(2m - 3)x - (m + 9)(m - 9) = 0$$

の 1 つの解が 2 であった。このとき、 $m =$

(73)	(74)	(75)
------	------	------

 であり、他の 2 つの解は小さい順に

(76)	(77)
------	------

,

(78)	(79)
------	------

である。

(2) ある正の整数 m に対して、 x に関する方程式

$$x^3 - 20x^2 + mx - 2(m - 1) = 0$$

の解が 3 つの異なる正の整数となった。このとき、 $m =$

(80)	(81)	(82)
------	------	------

 であり、3 つの解は小さい順に

(83)	(84)
------	------

,

(85)	(86)
------	------

,

(87)	(88)
------	------

である。

数学V

1 辺の長さが 4 である立方体 ABCD-EFGH について、頂点 A を含む辺 AB, AD, AE を 3 : 1 に内分する 3 点を考え、これらの内分点を通る平面を S_A とする。また、頂点 B を含む辺 BA, BC, BF を 3 : 1 に内分する 3 点を考え、これらの内分点を通る平面を S_B とする。同様に、頂点 C を含む辺 CB, CD, CG, 頂点 D を含む辺 DA, DC, DH, 頂点 E を含む辺 EA, EF, EH, 頂点 F を含む辺 FB, FE, FG, 頂点 G を含む辺 GC, GF, GH, 頂点 H を含む辺 HD, HE, HG を 3 : 1 に内分する 3 点をそれぞれ考え、これらの内分点を通る平面をそれぞれ $S_C, S_D, S_E, S_F, S_G, S_H$ とする。

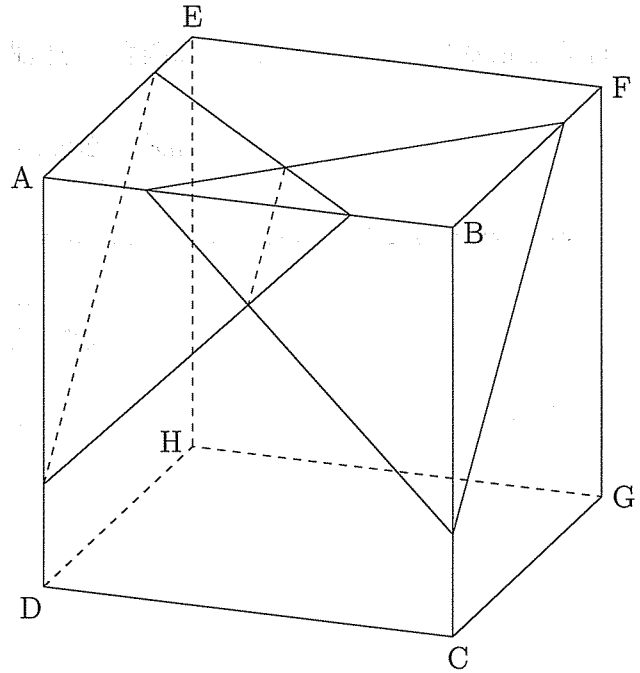

- (1) 2 つの平面 S_A と S_B によって、立方体 ABCD-EFGH は $\boxed{(89)} \boxed{(90)}$ 個の立体に分けられる。そのうち最大となる立体の体積は $\frac{\boxed{(91)} \boxed{(92)} \boxed{(93)}}{\boxed{(94)} \boxed{(95)} \boxed{(96)}}$ であり、その表面積は $\boxed{(97)} \boxed{(98)} + \boxed{(99)} \boxed{(100)} \sqrt{\boxed{(101)} \boxed{(102)}}$ である。

- (2) 8 つの平面 $S_A, S_B, S_C, S_D, S_E, S_F, S_G, S_H$ によって、立方体 ABCD-EFGH は $\boxed{(103)} \boxed{(104)}$ 個の立体に分けられる。そのうち最大となる立体の体積は $\boxed{(105)} \boxed{(106)}$ であり、その表面積は $\boxed{(107)} \boxed{(108)} + \boxed{(109)} \boxed{(110)} \sqrt{\boxed{(111)} \boxed{(112)}}$ である。

(計算用紙)



（以下は、本試験の解答欄に記入するべき事項です。解答欄に記入しない事項は、採点の対象とはなりません。）

1. 以下の文章を読んで、問題に答えなさい。

ある国では、毎年10月1日を「読書の日」として祝っています。この日は、全国の図書館が無料で貸し出しをするほか、学校でも読書会が行われます。また、この日には、多くの人が本を買い、読むことに励みます。

読書は、知識を得るだけでなく、想像力や創造力を養うのに役立ちます。また、読書を通じて、自分と異なる文化や考え方に触れることができます。これによって、視野が広がり、心豊かな人間になれるのです。

読書は、人生を豊かにする素晴らしい習慣です。毎日少しづつでも本を読むことで、自分自身を成長させることができます。

読書は、知識を得るだけでなく、想像力や創造力を養うのに役立ちます。また、読書を通じて、自分と異なる文化や考え方に触れることができます。これによって、視野が広がり、心豊かな人間になれるのです。

読書は、人生を豊かにする素晴らしい習慣です。毎日少しづつでも本を読むことで、自分自身を成長させることができます。

読書は、知識を得るだけでなく、想像力や創造力を養うのに役立ちます。また、読書を通じて、自分と異なる文化や考え方に触れることができます。これによって、視野が広がり、心豊かな人間になれるのです。

読書は、人生を豊かにする素晴らしい習慣です。毎日少しづつでも本を読むことで、自分自身を成長させることができます。

読書は、知識を得るだけでなく、想像力や創造力を養うのに役立ちます。また、読書を通じて、自分と異なる文化や考え方に触れることができます。これによって、視野が広がり、心豊かな人間になれるのです。

読書は、人生を豊かにする素晴らしい習慣です。毎日少しづつでも本を読むことで、自分自身を成長させることができます。

数学VI

ABO 式血液型には、A 型、B 型、AB 型、O 型の 4 種類が存在し、血液型に関わる遺伝子には、A 遺伝子、B 遺伝子、O 遺伝子の 3 種類が存在する。すべての人は、これらの遺伝子を 1 対もっており、A 遺伝子と A 遺伝子の対 (AA) あるいは A 遺伝子と O 遺伝子の対 (AO) をもつ人は A 型、B 遺伝子と B 遺伝子の対 (BB) あるいは B 遺伝子と O 遺伝子の対 (BO) をもつ人は B 型、A 遺伝子と B 遺伝子の対 (AB) をもつ人は AB 型、O 遺伝子と O 遺伝子の対 (OO) をもつ人は O 型になる。ここで、対をなす 2 つの遺伝子に順序はなく、すべての遺伝子対は AA, AO, BB, BO, AB, OO のいずれかであらわされる。子は、母親の遺伝子対の一方と父親の遺伝子対の一方を引き継ぎ、新たに遺伝子対を形成することで血液型が決まる。このとき、母親においても父親においても、遺伝子対のうちいずれの遺伝子を子に引き継ぐかは等確率である。

以下に登場する人物の住む国の血液型の遺伝子対の割合は、AA が 10%、AO が 30%、BB が 10%、BO が 20%、AB が 10%、OO が 20% であり、これは時と共に変化せず常に一定であるとする。

血液型	A 型		B 型		AB 型	O 型
遺伝子対	AA	AO	BB	BO	AB	OO
割合	10%	30%	10%	20%	10%	20%

いま、X さんの血液型が O 型であることだけがわかっているとき、X さんと血縁関係にある人の血液型について考えてみよう。

(1) X さんとこの国の人との間に生まれてくる子の血液型が、O 型である確率は $\frac{\begin{matrix} (113) & (114) \\ (115) & (116) \end{matrix}}$ 、A 型で

ある確率は $\frac{\begin{matrix} (117) & (118) \\ (119) & (120) \end{matrix}}$ 、B 型である確率は $\frac{\begin{matrix} (121) & (122) \\ (123) & (124) \end{matrix}}$ と推定することができる。

(2) X さんの血液型がわからないときには、X さんの両親がともに O 型である確率は、この国の血液型の割合から $\frac{1}{5} \times \frac{1}{5} = \frac{1}{25}$ と推定される。しかし、X さんが O 型であることがわかっている

ため、両親がともに O 型である確率は $\frac{\begin{matrix} (125) & (126) \\ (127) & (128) \end{matrix}}$ と推定することができる。また、X さんの母親

のみの血液型を考える場合、X さんが O 型であることから、母親の血液型が AB 型であることはなく、母親の血液型が O 型である確率は $\frac{\begin{matrix} (129) & (130) \\ (131) & (132) \end{matrix}}$ 、A 型である確率は $\frac{\begin{matrix} (133) & (134) \\ (135) & (136) \end{matrix}}$ 、B 型である

確率は $\frac{\begin{array}{|c|c|} \hline (137) & (138) \\ \hline \end{array}}{\begin{array}{|c|c|} \hline (139) & (140) \\ \hline \end{array}}$ と推定することができる。

環

(計算用紙)

(計算用紙)

姓名
 座號
 日期

一、下列各題，請用算式解答。(每題 5 分，共 20 分)

1. 某班有 45 名同學，其中男生有 25 名，女生有多少人？

2. 小明有 100 元，買了一本書 35 元，又買了一盒鉛筆 15 元，他還剩多少錢？

3. 一個長方形，長是 12 公分，寬是 8 公分，它的周長是多少公分？

4. 某商店上午 9 時營業，下午 6 時結束營業，該商店一天營業多少小時？

二、下列各題，請用算式解答。(每題 5 分，共 20 分)

5. 某班有 45 名同學，其中男生有 25 名，女生有多少人？

6. 小明有 100 元，買了一本書 35 元，又買了一盒鉛筆 15 元，他還剩多少錢？

7. 一個長方形，長是 12 公分，寬是 8 公分，它的周長是多少公分？

8. 某商店上午 9 時營業，下午 6 時結束營業，該商店一天營業多少小時？

三、下列各題，請用算式解答。(每題 5 分，共 20 分)

9. 某班有 45 名同學，其中男生有 25 名，女生有多少人？

10. 小明有 100 元，買了一本書 35 元，又買了一盒鉛筆 15 元，他還剩多少錢？

11. 一個長方形，長是 12 公分，寬是 8 公分，它的周長是多少公分？

12. 某商店上午 9 時營業，下午 6 時結束營業，該商店一天營業多少小時？